

Nice Lever 0,5 tonn

VERSION 1



Bruksanvisning (NO)

| | |
|--|---|
| Sikkerhetsregler.....2 | Spesifikasjoner4 |
| klargjøring og forbeholdsregler før bruk av Nice Lever.....3 | Vedlikehold, reparasjon og periodisk kontroll.....4 |
| Brukerveiledning – Normal bruk....3 | Demontering og montering.....4 |
| Frigang.....3 | Demontering og montering av check'en.....4 |
| Utkopling av frigang.....3 | Inspekasjon og vedlikehold4 |
| Etter bruk.....3 | Deleliste5 |
| Spesielle forhold ved feilbruk som medfører risiko3 | |

Bruksanvisning (SE)

| | |
|--|---|
| Säkerhetsregler6 | Underhåll, reparation och regelbunden inspektion8 |
| Förtydligande och regler för användning av Nice Lever7 | Demontering och montering8 |
| Bruksanvisning – Normal användning7 | Demontering och montering av checken8 |
| Frikoppling7 | Inspektion och underhåll8 |
| Återkoppling.....7 | Specifikationer.....8 |
| Efter användning7 | Dellista.....9 |
| Speciella risksituationer vid missbruk7 | |

User Manual (GB)

| | |
|---|---|
| Safety Rules10 | Maintenance, repair, and periodic inspection.....12 |
| Preparation and precautions before using Nice Lever.....11 | Dismantling and assembly.....12 |
| Instructions for use – Normal use11 | Dismantling and assembly of the check12 |
| Neutral.....11 | Inspection and maintenance.....12 |
| Disengaging from neutral11 | Specifications12 |
| After use11 | Parts diagram13 |
| Special conditions regarding misuse that can cause risk11 | |

Produsent / Tilverkare / Manufacturer:

VITAL CHAIN BLOCK MFG CO., LTD.

2-9, Yasuda 2-chome, Tsurumi-ku, Osaka 538-0032 JAPAN
TEL. (06) 6911-2241
FAX. (06) 6912-0822

Importør / Importør / Importer:

CERTEX
Lifting Products and Services

CERTEX Norge – Nygårdsviken 1 – NO-5160 Laksevåg
Tel: +47 55 94 78 80 – www.certex.no

Brukerveiledning – Åtte viktige sikkerhetsregler

Nice Lever benyttes til å håndtere tunge gjenstander. Uforsiktig bruk kan medføre skader på den løftede lasten, såvel som fysiske skader og tap av menneskeliv. Husk – utvis alltid største omtanke og forsiktighet ved bruk av taljen.

- 1 Løft aldri mer enn spesifisert vekt, eller forsøk å flytte stasjonære gjenstander som er for tunge.

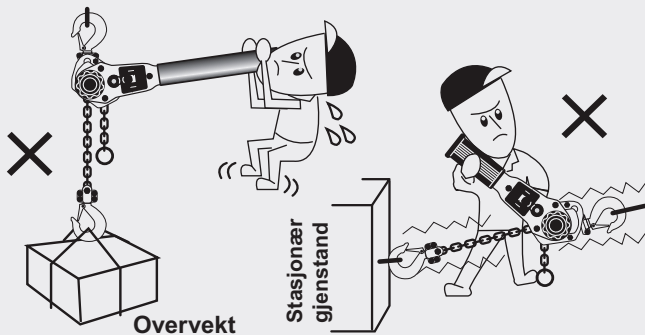

- 2 Overbelastning kan deformere deler på taljen. Er noen deler deformert må den ikke benyttes.

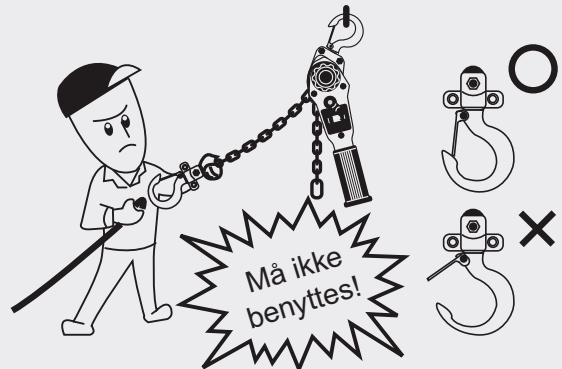

- 3 Sørg alltid for at kjettingen og krok befinner seg i en rett linje.

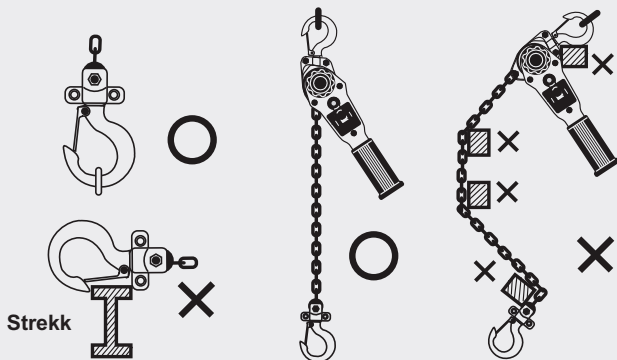

- 4 Unngå sjokkbelastning på kroker og kjetting.

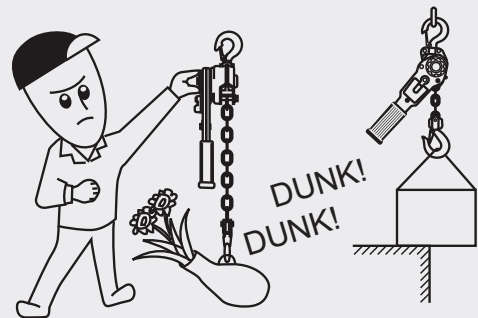

- 5 Ved frigang må OPP/NED spaken alltid stå i «N» posisjon når man trekker i kjettingen.

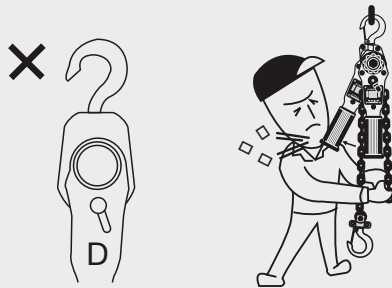

- 6 Unngå overdreven eller for hurtig løfting/senkning helt ut kjettinglengden.

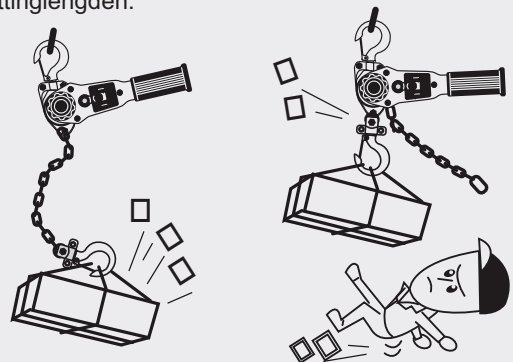

- 7 Stå aldri under hengende last!

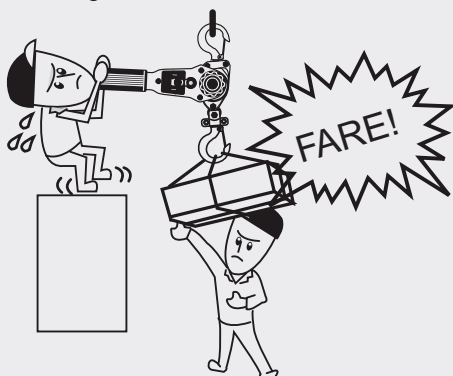

- 8 Benytt aldri to taljer for å løfte en gjenstand.

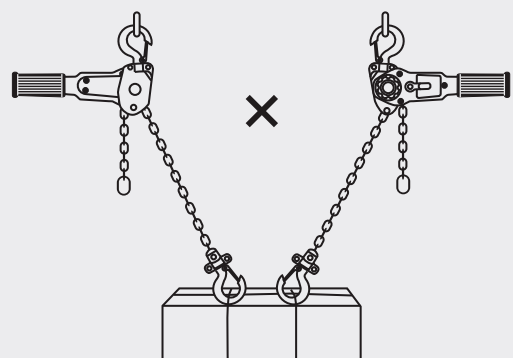

KLARGJØRING OG FORBEHOLDS- REGLER FØR BRUK AV NICE LEVER

1. Smør kjettingen lett med olje. kontroller at kjettingen ikke er vendt og at ledden løper fritt.
2. Heng opp taljen slik at kjettingen har en rett linje i forhold til lasten.
3. Hvis lastegrensen overskrides på 0,5 tonns taljen, vil håndtaket låse seg og ikke være mulig å bevege. for eksempel hvis taljen blir brukt til å spenne fast gods på en lastebil. Da vil det kunne forekomme midlertidige overbelastninger ved skarp kurvekjøring etc. Hvis mulighetene er tilstede for slike overbelastninger, så velg en kraftigere talje.

A. BRUKERVEILEDNING

NORMAL BRUK (BRUK VED BELASTNING)

A1. Løfting av last

Stil OPP/NED spaken i posisjon OPP (U) og veiv håndtaket. Løfting kan nå utføres.

- ⊖ **Advarsel:** Nice Lever'en vil forbli låst straks løftingen er foretatt. Utfør derfor punktene B1, B2 og B3 umiddelbart etter ett gjennomført løft.

A2. Senking av last

Stil OPP/NED spaken i posisjon NED (D) og veiv håndtaket. Lasten kan nå senkes. Ved vridning av OPP/NED spaken til høyre, venstre eller senter under operasjon, vil bremsen automatisk kople inn.

- ⊖ **Advarsel:** Ved senking av laster med vekt under 15 kg, kan lasten plutselig falle ned hvis OPP/NED spaken settes i midtposisjon og håndtaket dreies moturs. Utfør ALDRI denne operasjonssekvensen når lett last senkes!

B. FRIGANG

(JUSTERING AV KJETTING UTEN LAST)

B1. Still OPP/NED spaken i posisjon NED (D).

B2. Drei håndtaket moturs ca. 60°. Hvis kjettingen ikke kan spoles når håndtaket er dreiet:

B3. Still OPP/NED spaken i midtstilling (N).

- ⊖ **Advarsel:** Hvis OPP/NED spaken er satt i NED posisjon (B1) ved frigang, og kjettingen spoles av, vil håndtaket spinne rundt med stor hastighet.

B4. Grip fast om kjettingen og dra. Kjettingen kan trekkes fritt i begge retninger.

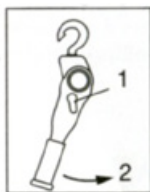

C. UTKOPLING AV FRIGANG

(KOPLE TALJEN TILBAKE FOR NORMAL BRUK)

C1. Still OPP/NED spaken i midtstilling (N).

C2. Fest lasten til lastekroken på den frittløpende kjettingen.

C3. Trekk kjettingen gjennom taljen til lasten strammer kjettingen. Taljen er nå klar for normal bruk.



Når det ikke er belastning på lastekroken og kjettingen, kan den ikke løftes eller senkes ved bruk av håndtaket. I en slik situasjon kan man trekke kraftig i lastekroken/kjettingen eller feste en last på minimum 10 kg, stille OPP/NED-spaken i posisjon OPP (U) og veive håndtaket. Kjettingen vil nå bevege seg.

ETTER BRUK

1. Fjern all skitt og tørk av all fuktighet, sett inn kjetting og alle roterende deler på krokene med olje.
2. Oppbevar taljen hengende i tørre omgivelser.

SPESIELLE FORHOLD VED FEILBRUK SOM MEDFØRER RISIKO

1. Taljen skal ikke benyttes som jording ved sveisearbeid. Taljen må galvanisk beskyttes mot strømgjennomgang og sveisesprut.
2. Dersom taljen har vært lagret i lengre tid skal en prøveløfte taljen noen ganger for å påse at bremsesystemet fungerer optimalt. Bremsesystemet er basert på at drivakselens gjenger løper lett og at oljen de er smurt med fungerer bra. Ved lengre tids lagring har fettets overflate en evne til å stivne og medføre treghet.
3. Dersom det samløftes med to taljer hvor vekten som løftes overskrider hver taljes arbeidslast er det fare for at den ene taljen kan bli overbelastet hvis det trekkes skjevt.
4. Ved rotasjon av last er det stor fare for at kjettingen blir vridd og kan ødelegge kjettingstyring og kjettinghjul. Dette kan medføre at lasten ikke kan senkes dersom kjettingen setter seg fast ved heising.
5. Taljen skal ikke benyttes i andre temperaturer enn det produsenten garanterer.

VEDLIKEHOLD, REPARASJON OG PERIODISK KONTROLL

Brukervedlikehold

- Brukervedlikehold er begrenset til rengjøring, kontroll før bruk og korrekt lagring. Utskiftning av deler som kjetting, kroker m.m. krever kompetanse av den som skal utføre arbeidet. Ved tvil skal taljen sendes til produsent, importør eller forhandler.

Reparasjon

- Den som reparerer og skifter ut deler på taljen skal være kompetent for å utføre slikt arbeid. Etter utført reparasjon skal taljen godkjennes av sakkyndig virksomhet (ref. Brukerforskrift 555). Den som reparerer taljen skal følge produsentens anvisning for demontering og montering.

DEMONTERING OG MONTERING

1. **For å fjerne kjettingen:** Still taljen på frigang. Fjern endringen og trekk kjettingen ut fra kroksiden.
2. **Demontering av håndtak og bremseseksjon:** Fjern delene i den rekkefølgen som er vist på deletegningen. Begynn fra høyre.
3. **Demontering av midtseksjon:** Fjern delene i den rekkefølgen som er vist på deletegningen. Begynn fra venstre.
4. **Montering:** Monter deler i den nummerrekkefølgen som vist på seletegningen.

DEMONTERING OG MONTERING AV CHECK'EN

Demontering: Ta av mutter nr. 30, 26 og 27.

Montering:

1. Still OPP/NED spaken i midtstilling.
2. Drei drevet nr. 22 mot høyre.
3. Plasser tappen på check'en til venstre for merket som er preget på bunnen av drevet.
4. Monter hånddrattet med tappen mot motsatt side av merket på bunnen av drevet.
5. Sett på skiven og mutteren.

INSPEKSJON OG VEDLIKEHOLD

Deler som er skadet (vridd, oppkuttet, slitt, brukket etc.) må skiftes før taljen tas i bruk.

1. Følg prosedyren under avsnittet demontering, pkt. 1. Sjekk for skade på kjetting, lastekrok, endering, bolt etc.
2. Følg prosedyren under avsnittet demontering, pkt. 2. Sjekk for skade på håndtaket, bremsedeksel, hånddratt, check, bremseskiver, sperrehake etc.
3. Følg prosedyren under avsnittet demontering pkt. 2. Sjekk for skade på sideplate 1 og 2, øvre krok, kjettingstyring, bæreaksel etc.
4. Rengjør alltid nøye alle deler med renseolje e.l. før taljen monteres. Sett inn bevegelige deler med olje.
5. Tørk forsiktig begge bremseskivene og friksjonsflatene som er i kontakt med skivene med tørr klut/fille. Bremseskivene og friksjonsflatene skal være fri for olje!

SPESIFIKASJONER

| | | |
|----------------------------------|--------|-------|
| Kapasitet | (tonn) | 0,5 |
| Standard Løftehøyde | (m) | 1,5 |
| Nettovekt | (kg) | 3,5 |
| Minste krokavstand | (mm) | 260 |
| Trekk på håndtaket ved full last | (kg) | 34 |
| Typenummer | | NR-05 |

(Spesifikasjoner kan endres uten varsel)

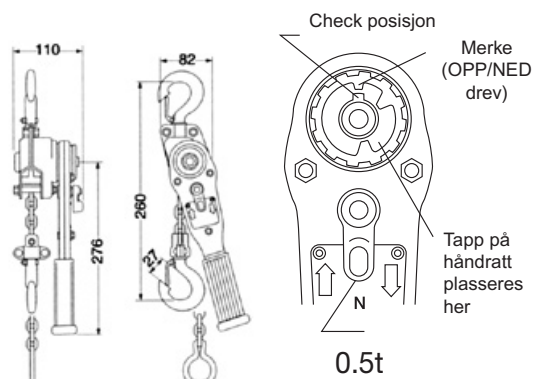

Deletegning Nice Lever 0,5 tonn

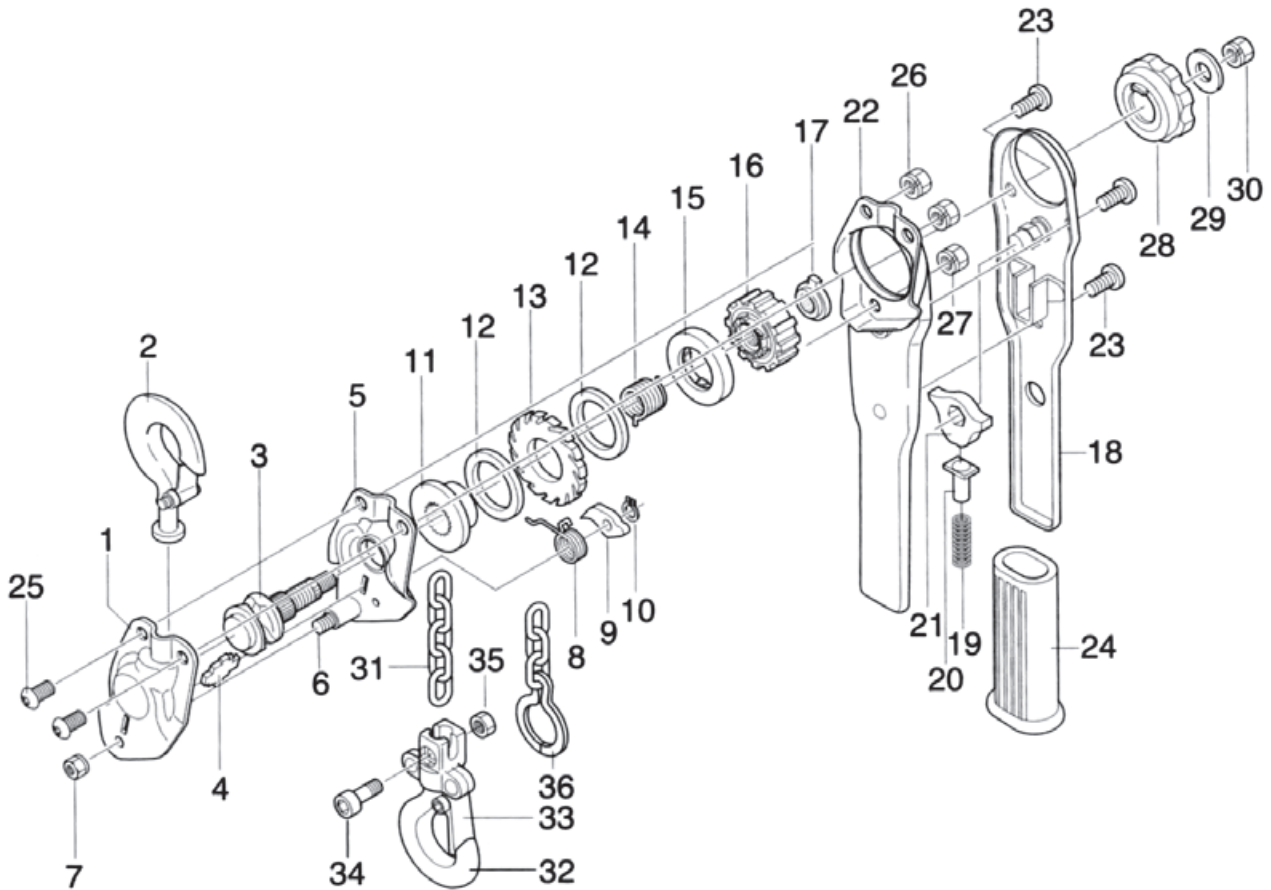

| Nr. | Beskrivelse | Del nr. | Best. nr. | Antall |
|-----|---------------------|-------------|------------|--------|
| 1 | Sideplate 2 | LN102a-05 | VLN102050 | 1 |
| 2 | Toppkrok | LN701a-05 | VLN701050 | 1 |
| 3 | Bæreaksel | LN 203-05 | VLN203050 | 1 |
| 4 | Kjettingstyring | LN110-05 | VLN110050 | 1 |
| 5 | Sideplate 1 | LN 101a-05 | VLN101050 | 1 |
| 6 | Stagbolt | LN103-05 | VLN103050 | 1 |
| 7 | Mutter | NS-8 | VNS08 | 1 |
| 8 | Fjær for sperrehake | L305-05 | VL305050 | 1 |
| 9 | Sperrehake | Z304-05 | VZ304055 | 1 |
| 10 | Låsering | SR-8 | VSR08 | 1 |
| 11 | Nav | LNA314-05 | VLN314050 | 1 |
| 12 | Bremsekive | LN302-05 | VLN302050 | 2 |
| 13 | Sperrehjul | LN303-05 | VLN303050 | 1 |
| 14 | Fjære | LNA315-05 | VLN315050 | 1 |
| 15 | Bremsering | LNA313-05 | VLN313050A | 1 |
| 16 | Opp/ned drev | LNA427-05 | VLN427050 | 1 |
| 17 | Bøssing | LN217-05 | VLN217050 | 1 |
| 18 | Håndtak A | LNA414Aa-05 | VLN414050A | 1 |

| Nr. | Beskrivelse | Del nr. | Best. nr. | Antall |
|-----|-----------------------|-----------|-------------|--------|
| 19 | Skyvefjær | LNA405-05 | VL405075 | 1 |
| 20 | Skyvepinn | L404-A | VL404075 | 1 |
| 21 | Opp/ned hake | LNA402-08 | VL402075 | 1 |
| 22 | Håndtak B | LN105a-05 | VLN105050A | 1 |
| 23 | Bolt | LN115-05 | VLN115050 | 3 |
| 24 | Gummigrep | L430-15 | VL430075 | 1 |
| 25 | Bolt | LN114-05 | VLN14030 | 2 |
| 26 | Mutter | NS-8 | VNS08 | 2 |
| 27 | Mutter | NU-6 | VNS06 | 1 |
| 28 | Gripering | LNA428-05 | VLN428050 | 1 |
| 29 | Skive | LN201-05 | VLN201050 | 1 |
| 30 | Mutter for bæreaksel | NS-10 | VNS-10 | 1 |
| 31 | Lastekjetting | L820G-05 | VX-5,0 G-50 | 1 |
| 32 | Bunnkrok | L709a-05 | VZ704055 | 1 |
| 33 | Krokspærre | L740-05 | VZ740055 | 1 |
| 34 | Krokbolt for kjetting | L705a-05 | VZ705055 | 1 |
| 35 | Mutter | NS-6 | VZ705055 | 1 |
| 36 | Endering | LN746-05 | VL746050 | 1 |

Bruksanvisning – Åtta viktiga säkerhetsregler

Nice Lever används för att hantera tunga föremål. Vårdslös användning kan orsaka skador på lasten samt fysiska skador och dödsfall. Kom ihåg – iaktta alltid största försiktighet och omsorg vid användning av blocket.

- 1 Lyft aldrig mer än den angivna vikten.
Försök inte flytta föremål som är för tunga.

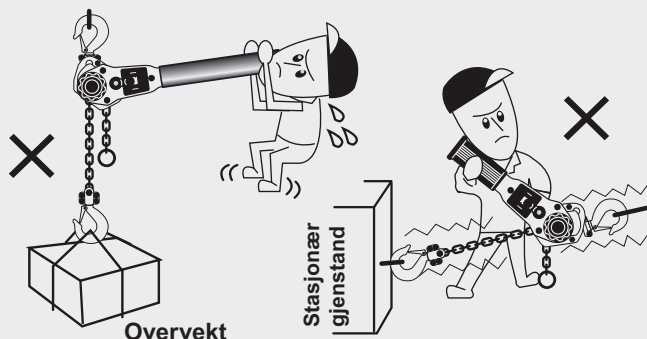

- 2 Överbelastning av blocket kan orsaka deformation av dess delar. Använd aldrig ett block med deformerade delar.

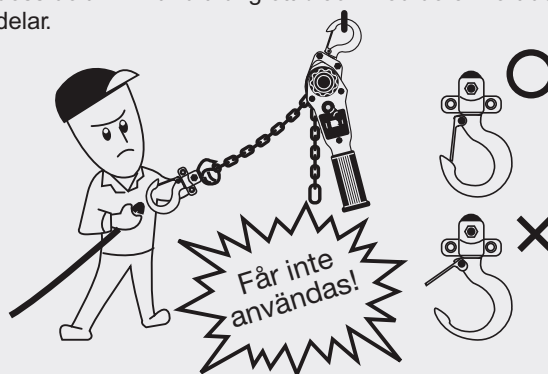

- 3 Se alltid till att kedjan och kroken är i en rak linje.

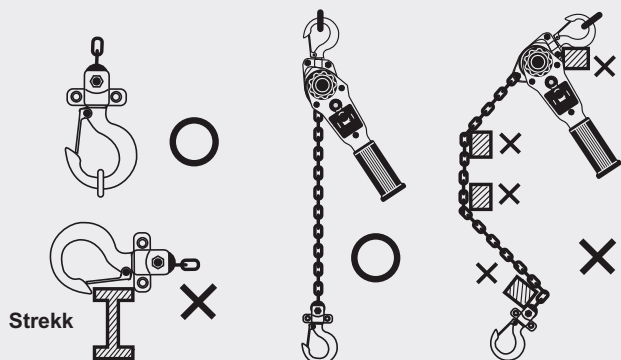

- 4 Undvik chockbelastning av krokar och kedjor.

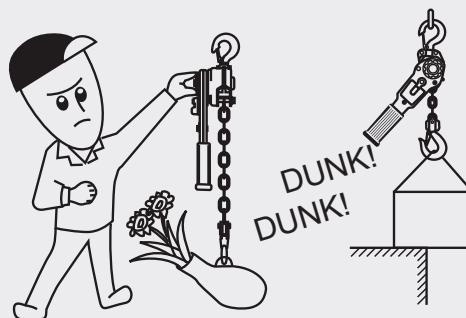

- 5 I frikopplat läge måste UPP/NER-spaken alltid stå i «N» när man drar i kedjan.



- 6 Undvik överdriven eller för snabb lyftning/sänkning hela kedjelängden.

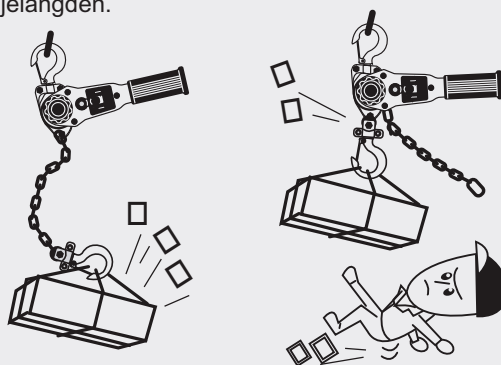

- 7 Stå aldrig under hängande last.

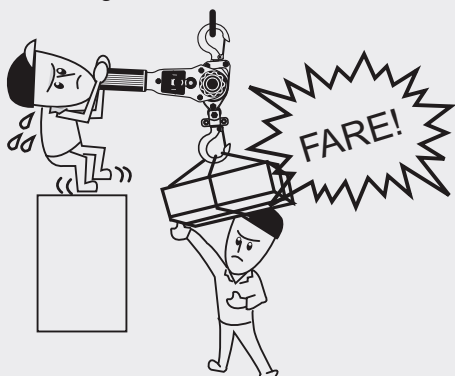

- 8 Använd aldrig två block för att lyfta ett föremål.

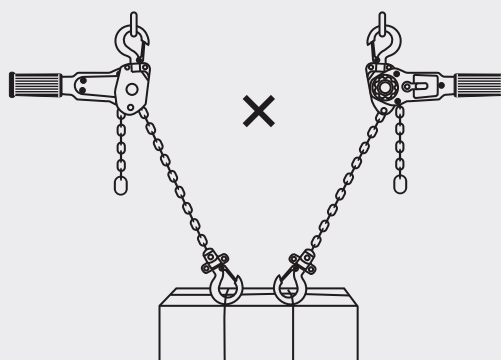

FÖRTYDLIGANDE OCH REGLER FÖR ANVÄNDNING AV NICE LEVER

1. Smörj kedjan lätt med olja. Se till att kedjan inte är vriden och att länkarna löper fritt.
2. Häng blocket så att kedjan har en rak linje i förhållande till lasten.
3. Om maxgränsen överskrids på 0,5 tonsblocket så kommer handtaget att låsas och inte kunna rubbas, till exempel om blocket används för att spänna fast gods på en lastbil. I sådana fall kan det uppstå tillfällig överbelastning vid skarpa kurvor osv. Om sådan överbelastning förväntas så bör man välja ett kraftigare block.

A. BRUKSANVISNING

NORMAL ANVÄNDNING (ANVÄNDNING VID BELASTNING)

A1. Lyfta last

Ställ UPP/NER-spaken i UPP (U) och veva handtaget. Lyftning kan nu utföras.

- ⊗ **Varning:** Nice Lever förblir låst omedelbart när ett lyft företas. Utför därför punkterna B1, B2 och B3 omedelbart efter ett avslutat lyft.

A2. Sänka last

Ställ UPP/NER-spaken i NER (D) och veva handtaget. Lasten kan nu sänkas. Genom att vrida UPP/NER-spaken till höger, vänster eller mitten under användning kommer bromsen automatiskt att kopplas in.

- ⊗ **Varning:** Vid sänkning av laster med en vikt under 15 kg kan lasten plötsligt falla om UPP/NER-spaken är i mittläge och handratten vrids moturs. Utför ALDRIG den sekvesen vid sänkning av lätta laster!

B. FRIKOPPLING

(JUSTERING AV KEDJAN UTAN LAST)

- B1. Ställ UPP/NER-spaken i NER (D).
- B2. Vrid handtaget moturs ca 60°. Om kedjan inte kan spolas tillbaka när handtaget vrids:
- B3. Ställ UPP/NER-spaken i mittläget (N).

- ⊗ **Varning:** Om UPP/NER-spaken ligger i NER (B1) vid frikoppling och kedjan spolas av kommer handtaget att spinna runt med hög hastighet.

- B4. Ta tag i kedjan och dra. Kedjan kan dras fritt i båda riktningarna.

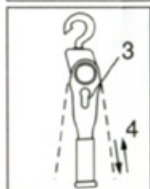
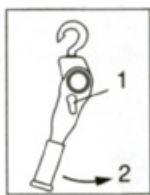

C. ÅTERKOPPLING

(KOPPLA TILLBAKA BLOCKET FÖR NORMAL ANVÄNDNING)

- C1. Ställ UPP/NER-spaken i mittläget (N).
- C2. Säkra lasten på lastkroken och den frittloppande kedjan.
- C3. Dra kedjan genom blocket tills den spänns av lasten. Blocket är nu klart för normal användning.



När lastkroken och kedjan inte är belastade kan de inte höjas eller sänkas med handtaget. I en sådan situation kan man dra kraftigt i lastkroken/kedjan eller lasta med min. 10 kg, ställa UPP/NER-spaken i UPP (U) och veva handtaget. Kedjan kommer nu att röra sig.

EFTER ANVÄNDNING

1. Rengör all smuts och torka av all fukt, smörj in kedjan och alla roterande delar på krokarna med olja.
2. Förvara blocket hängande i en torr miljö.

SPECIELLA RISKSITUATIONER *VID MISSBRUK

1. Blocket får inte användas som jordning vid svetsarbete. Blocket måste skyddas mot strömgenomgång och svetsstrut.
2. Om blocket har förvarats under en längre tid bör man provlyfta med det några gånger för att se till att bromssystemet fungerar optimalt. Bromssystemet bygger på att drivaxelns gängor löper smidigt och att oljan de smörjs med fungerar bra. Vid längre förvaring har fettytan en förmåga att hårdna och orsaka tröghet.
3. Om två block används tillsammans för att lyfta en tyngre last än ett enda blocks maxlast finns det risk för att det ena blocket överbelastas om det dras upp snett.
4. Vid rotation av lasten är det stor fara för att kedjan vrids, vilket kan förstöra kedjestyrning och kedjehjul. Detta kan medföra att lasten inte kan sänkas om kedjan fastnar under lyftet.
5. Blocket får inte användas i andra temperaturer än de tillverkaren garanterar. UNDERHÅLL, REPARATION OCH REGELBUNDEN INSPEKTION

Användarunderhåll

- Användarunderhåll är begränsat till rengöring, inspektion innan användning och lagring. Byte av kedja, krokar m.m. kräver kompetens av den person som utför arbetet. Vid tvivel ska blocket skickas till tillverkaren, importören eller distributören.

Reparation

- Den som reparerar och byter ut delar på blocket ska vara behörig att utföra sådant arbete. Efter varje reparation ska blocket godkännas av sakkunnig myndighet (se användarförordningen 555). Den som reparerar blocket bör följa tillverkarens anvisningar för demontering och montering.

DEMONTERING OCH MONTERING

1. För att ta bort kedjan: Koppla från blocket. Ta bort stoppringen och dra ut kedjan från kroksidan.
2. Demontering av handtag och bromssektion: Ta bort delarna i den ordning som visas i sprängskissen. Starta från höger.
3. Demontering av mittsektionen: Ta bort delarna i den ordning som visas i sprängskissen. Starta från vänster.
4. Montering: Installera delarna i den nummerordning som visas i sprängskissen.

DEMONTERING OCH MONTERING AV CHECKEN

Demontering: Ta bort mutter nr. 30, 26, 27.

Montering:

1. Ställ UPP/NER-spaken i mittläget.
2. Vrid drev nr 22 till höger.
3. Placera tappen på checken till vänster om märket som är präglat på drevets undersida.
4. Fäst handratten med tappen mot den motsatta sidan av märket på drevets undersida.
5. Sätt på skivan och muttern.

INSPEKTION OCH UNDERHÅLL

Delar som är skadade (vridna, skurna, slitna, trasiga osv.) måste bytas ut innan blocket används.

1. Följ proceduren under avsnittet för demontering, punkt 1. Kontrollera ev. skador på kedja, lastkrok, stoppring, bult osv.
2. Följ proceduren under avsnittet för demontering, punkt 2. Kontrollera ev. skador på handtag, bromskåpa, handratt, check, bromsskivor, spärrhake osv.
3. Följ proceduren under avsnittet för demontering, punkt 2. Kontrollera ev. skador på sidoplåtar 1 och 2, övre krok, kedjestyrning, bäraxel osv.
4. Rengör alltid alla delar noga med rengöringsolja innan blocket monteras. Smörj rörliga delar med olja.
5. Torka både bromsskivor och friktionsytor som är i kontakt med skivorna noga med en torr tygbit/trasa. Bromsskivorna och friktionsytorna måste vara fria från olja!

SPECIFIKATIONER

| | | |
|-------------------------------|-------|-------|
| Kapacitet | (ton) | 0,5 |
| Standardlyfthöjd | (m) | 1,5 |
| Nettovikt | (kg) | 3,5 |
| Minsta krokavstånd | (mm) | 260 |
| Dra i handtaget vid full last | (kg) | 34 |
| Typnummer | | NR-05 |

(Specifikationerna kan ändras utan föregående meddelande)

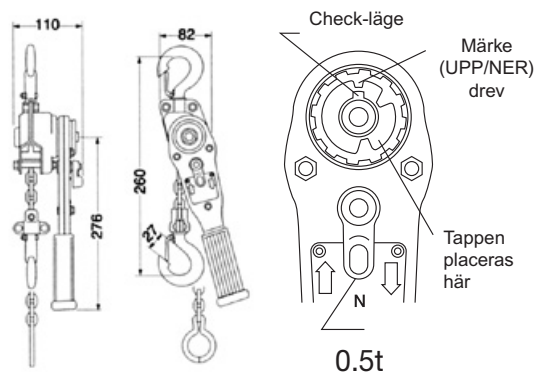

Dellista Nice Lever 0,5 tonn

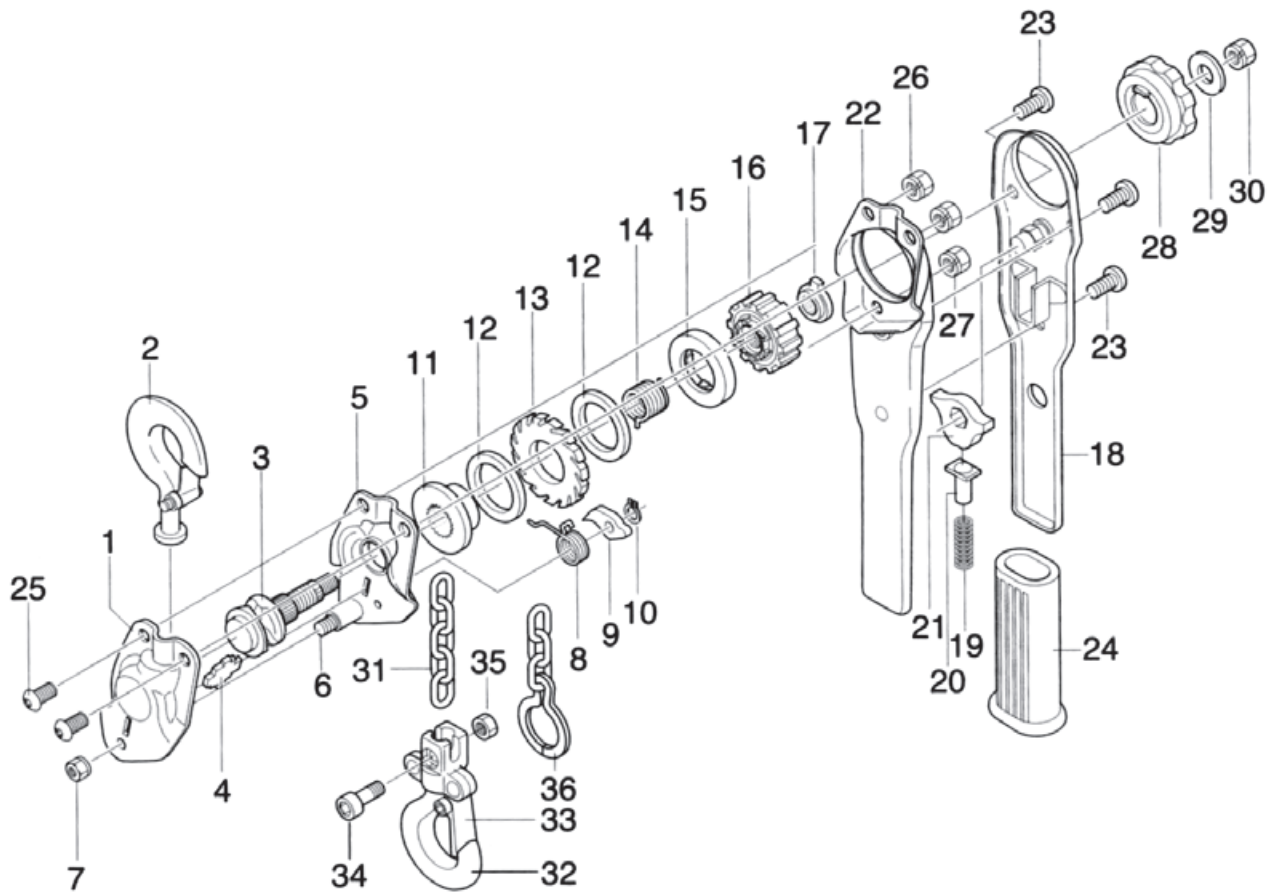

| Nr. | Beskrivning | Del nr. | Best. nr. | Antall |
|-----|-----------------------|-------------|------------|--------|
| 1 | Sidoplåt 2 | LN102a-05 | VLN102050 | 1 |
| 2 | Toppkrok | LN701a-05 | VLN701050 | 1 |
| 3 | Bärxaxel | LN 203-05 | VLN203050 | 1 |
| 4 | Kedjestyrning | LN110-05 | VLN110050 | 1 |
| 5 | Sidoplåt 1 | LN 101a-05 | VLN101050 | 1 |
| 6 | Stagbult | LN103-05 | VLN103050 | 1 |
| 7 | Mutter | NS-8 | VNS08 | 1 |
| 8 | Fjäder till spärrhake | L305-05 | VL305050 | 1 |
| 9 | Spärrhake | Z304-05 | VZ304055 | 1 |
| 10 | Låsring | SR-8 | VSR08 | 1 |
| 11 | Nav | LNA314-05 | VLN314050 | 1 |
| 12 | Bromsskiva | LN302-05 | VLN302050 | 2 |
| 13 | Spärrhjul | LN303-05 | VLN303050 | 1 |
| 14 | Fjäder | LNA315-05 | VLN315050 | 1 |
| 15 | Bromsring | LNA313-05 | VLN313050A | 1 |
| 16 | Upp/ner drev | LNA427-05 | VLN427050 | 1 |
| 17 | Bussning | LN217-05 | VLN217050 | 1 |
| 18 | Handtag A | LNA414Aa-05 | VLN414050A | 1 |

| Nr. | Beskrivning | Del nr. | Best. nr. | Antall |
|-----|----------------------|-----------|-------------|--------|
| 19 | Skjutfjäder | LNA405-05 | VL405075 | 1 |
| 20 | Skjutkolv | L404-A | VL404075 | 1 |
| 21 | Upp/ner hake | LNA402-08 | VL402075 | 1 |
| 22 | Handtag B | LN105a-05 | VLN105050A | 1 |
| 23 | Bult | LN115-05 | VLN115050 | 3 |
| 24 | Gummihandtag | L430-15 | VL430075 | 1 |
| 25 | Bult | LN114-05 | VLN14030 | 2 |
| 26 | Mutter | NS-8 | VNS08 | 2 |
| 27 | Mutter | NU-6 | VNS06 | 1 |
| 28 | Gripring | LNA428-05 | VLN428050 | 1 |
| 29 | Skiva | LN201-05 | VLN201050 | 1 |
| 30 | Mutter till bärxaxel | NS-10 | VNS-10 | 1 |
| 31 | Lastkedja | L820G-05 | VX-5,0 G-50 | 1 |
| 32 | Bottenkrok | L709a-05 | VZ704055 | 1 |
| 33 | Krokspärr | L740-05 | VZ740055 | 1 |
| 34 | Hakregel till kedja | L705a-05 | VZ705055 | 1 |
| 35 | Mutter | NS-6 | VZ705055 | 1 |
| 36 | Stoppring | LN746-05 | VL746050 | 1 |

User Manual – Eight Important Safety Rules

Nice Lever is used to handle heavy objects – careless use can cause damage to the load, physical damages and loss of life. Remember – Always show caution and be very careful when using the hoist.

- 1 Never lift more than the specified weight, or try to move stationary objects that are too heavy.

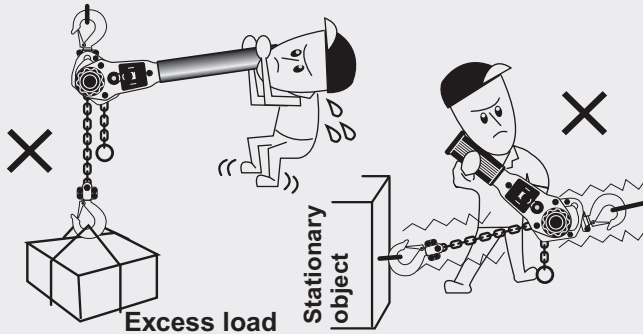

- 2 Overloading the hoist can cause deformation of parts of the hoist. Never use a hoist with deformed parts.

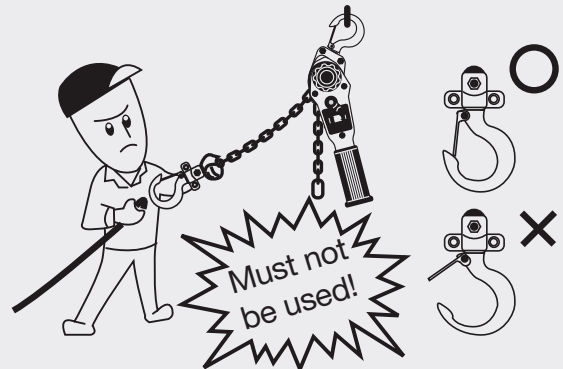

- 3 Always make sure the chain and hook are situated in a straight line.

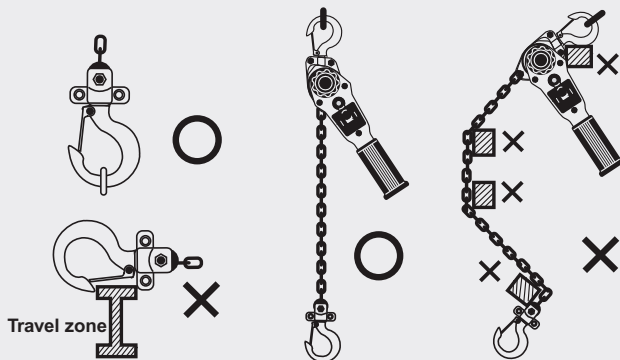

- 4 Avoid intermittent shock loads on hooks and chains.

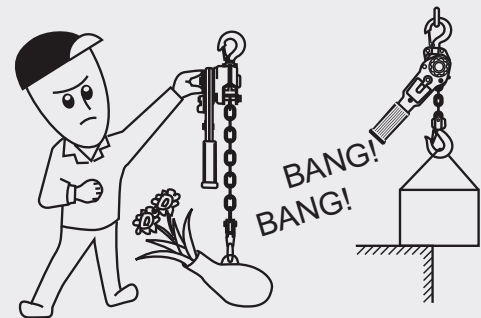

- 5 When the hoist is in neutral, the UP/DOWN lever must always be in the "N" position when pulling the chain.

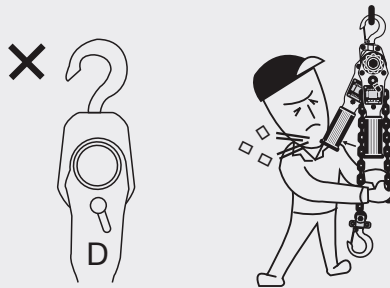

- 6 Avoid excessive or rapid lifting/lowering at the end of the chain.

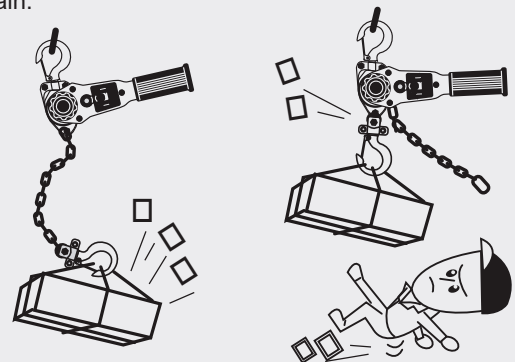

- 7 Never stand beneath suspended loads.

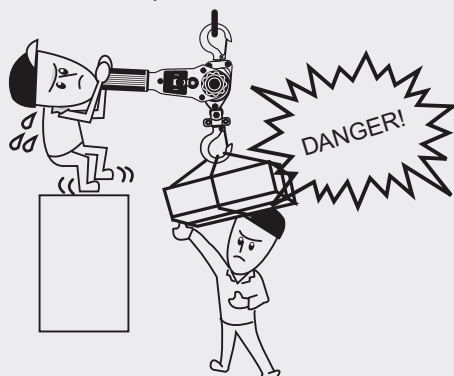

- 8 Never use two hoists to lift an object.

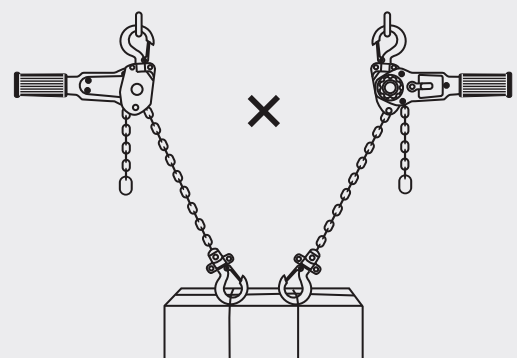

PREPARATION AND PRECAUTIONS BEFORE USING NICE LEVER

1. Lubricate the chain lightly with oil. Check to see that the chain is not twisted and moves freely.
2. Hang the hoist so the chain is aligned in a straight line in relation to the load.
3. If the load limit is exceeded on the 0.5 ton hoist the handle will lock-up and not move. For example, if the hoist is used to clamp goods onto a truck. This could produce temporary overloads when driving around sharp curves etc. If the possibility of overload exists you should choose a more powerful hoist.

A. INSTRUCTIONS FOR USE

NORMAL USE (WHEN LOADED)

A1. Lifting loads

Set the UP/DOWN lever in the UP (U) position and crank the handle. Lifting can now be performed.

- ⊗ **Warning:** The Nice Lever will remain locked immediately when a lifting operation is carried out. That is why you must perform points B1, B2 and B3 immediately after the lifting operation is finished.

A2. Lowering loads

Set the UP/DOWN lever in the DOWN (D) position and crank the handle. The load can now be lowered. The brake will automatically engage when twisting the UP/DOWN lever to the right, left or center during an operation.

- ⊗ **Warning:** When lowering loads that weight less than 15kg, the load can suddenly fall if the UP/DOWN lever is set in the center position and hand ratchet is turned counterclockwise. NEVER perform this operational sequence when a lightweight load is being lowered!

B. NEUTRAL

(ADJUSTING THE CHAIN WITHOUT LOAD)

- B1. Position the UP/DOWN lever in the DOWN (D) position.
- B2. Turn the handle counterclockwise about 60°. If the chain cannot does not wind when the handle is turned:
- B3. Position the UP/DOWN lever in the middle/neutral (N) position.
- ⊗ **Warning:** If the UP/DOWN lever is set in the DOWN position (B1) when in neutral and the chain unwinds, the handle will spin with great speed.
- B4. Grasp the chain securely and pull. The chain can be pulled freely in both directions.

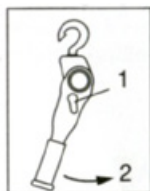

C. DISENGAGING FROM NEUTRAL

(ENGAGE THE HOIST FOR NORMAL USE)

- C1 Position the UP/DOWN lever in the middle/neutral (N) position.
- C2 Attach the load to hook on the freely pivotable chain.



- C3 Pull the chain through the hoist until the load tightens the chain. The hoist is now ready for normal use.

The lift hook and chain cannot be raised or lowered using the handle when there is no load on the hook and chain. In such a situation one can pull sharply on the hook/chain or attach a load of at least 10 kg, set the UP/DOWN lever in the UP (U) position and crank the handle. The chain will now move.

AFTER USE

1. Remove all dirt, wipe away any moisture and lubricate the chain and all rotating parts on the hooks.
2. Store the hoist in a dry environment.

SPECIAL CONDITIONS REGARDING MISUSE THAT CAN CAUSE RISK

1. The hoist should not be used for grounding welding machines. The hoist must be galvanized so it is not susceptible to electric current or weld splash.
2. After being stored for a longer period of time the hoist should be tested a few times to make certain the brake system functions optimally. The brake system is based on drive shaft threads running easily and that everything is well lubricated and works well. After prolonged storage the grease tends to harden and cause inertia.
3. If one coordinates a lift between two hoists, where the weight lifted exceeds each hoist's work load, there is a danger that one of the hoists can be overloaded if it pulls crooked or askew.
4. When a load rotates the greatest danger is that the chain gets twisted and can destroy the chain guide and chain wheel. It may not be possible to lower the load if the chain gets stuck when it is being raised.
5. The hoist should not be used in other temperatures than those stated in the manufacturer's guarantees.

MAINTENANCE, REPAIR, AND PERIODIC INSPECTION

User maintenance

- User maintenance is limited to cleaning, inspection before use and proper storage. Replacement of parts such as chain, hooks, etc. must be done by qualified experts. In case of doubt, the hoist must be sent to the manufacturer, importer or dealer.

Repairs

- The person carrying out repairs or replacing parts on the hoist must be qualified to do such work. After the repairs are completed the hoist must be approved by a certified verification agency (ref. Brukerforskrift 555, usage regulations). The person who repairs a hoist should follow the manufacturer's instructions for dismantling and re-assembly.

DISMANTLING AND ASSEMBLY

1. To remove the chain: Set the hoist in neutral. Remove the end ring and pull the chain out from the hook side.
2. Dismantling the handle and brake section: Remove the parts in the order shown in parts drawing. Begin from the right.
3. Dismantling the middle section: Remove the parts in the order shown in parts drawing. Begin from the left.
4. Re-assembly: Assemble the parts in the numbered order as shown on the parts drawing.

DISMANTLING AND ASSEMBLY OF THE CHECK

Dismantling: Remove nuts 30, 26 and 27.

Re-assembly:

1. Position the UP/DOWN lever in the middle position.
2. Turn ratchet-handle no. 22 to the right.
3. Place the lug on the check to the left of the mark incised on the bottom of the ratchet-handle.
4. Install the lever with the lug against the opposite side of the mark on the bottom of ratchet-handle.
5. Put on the washer and the nut.

INSPECTION AND MAINTENANCE

Parts that are damaged (bent, cut, worn out, broken etc.) must be replaced before the hoist can be used.

1. Follow the procedures in the section on dismantling (1).
Check for damage to the chain, hook, end ring, bolts etc.
2. Follow the procedures in the section on dismantling (2).
Check for damage on the handle, brake cover, handle-ratchet, check, brake discs, brake pawl etc.
3. Follow the procedure in the section on dismantling (2).
Check for damage to side plates 1 and 2, the upper hook, the chain guide, load axle etc.
4. Always clean all parts carefully with cleaning oil or a similar cleaner before the hoist is re-assembled. Smear moving parts with grease.
5. Gently wipe both brake discs and friction surfaces that come into contact with the washers using a dry cloth/rag.
The brake discs and friction surfaces must be oil-free and not be greased!

SPECIFICATIONS

| | | |
|------------------------------|--------|-------|
| Capacity | (tons) | 0.5 |
| Standard Lift Height | (m) | 1.5 |
| Net Weight | (kg) | 3.5 |
| Minimum hook distance | (mm) | 260 |
| Pull the handle at full load | (kg) | 34 |
| Type number: | | NR-05 |

(Specifications can change without notice)

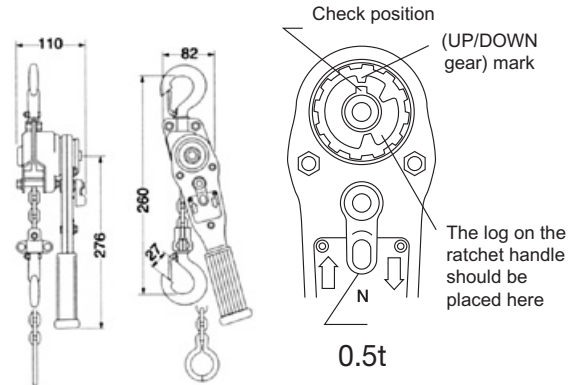

Nice Lever 0.5 tonn Parts Diagram

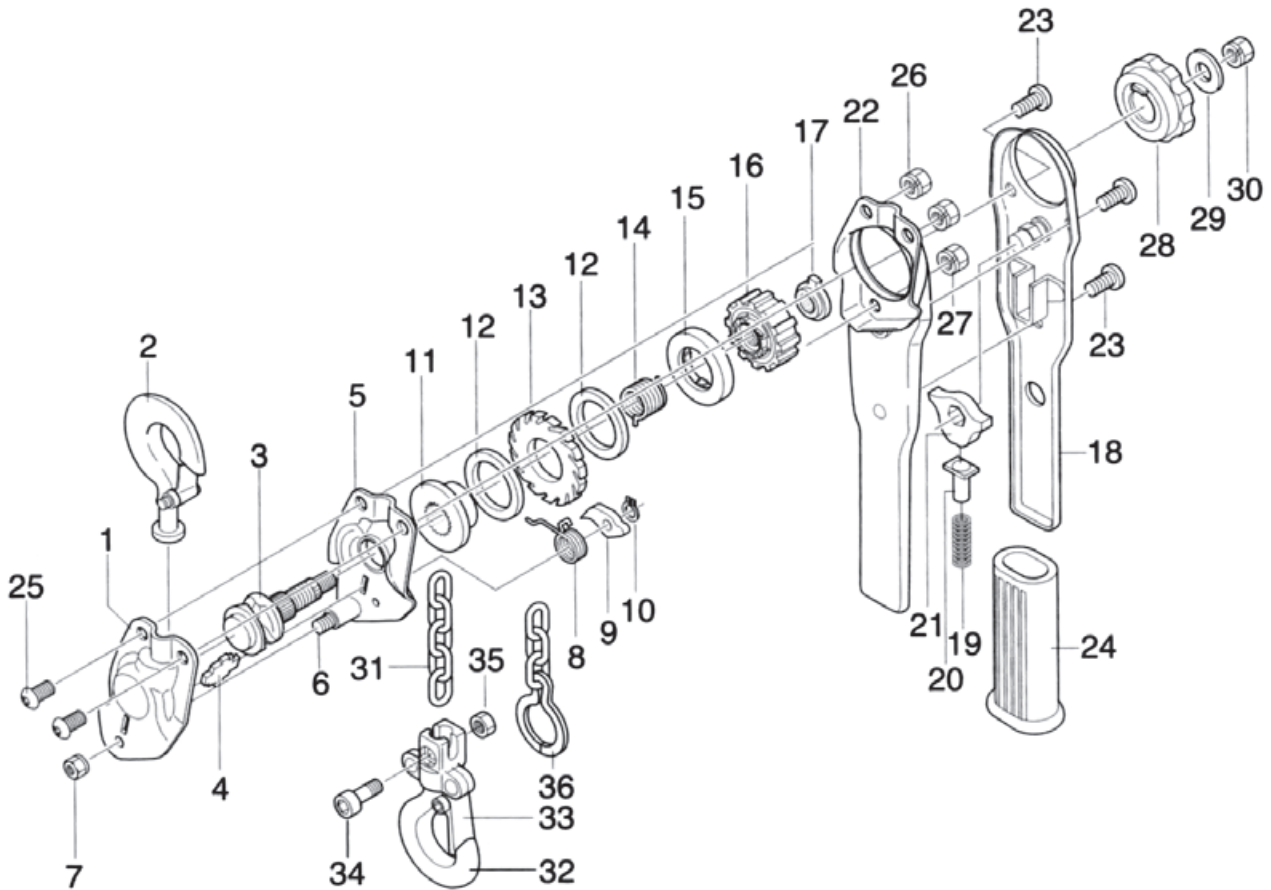

| No. | Description | Part no. | Order no. | Total |
|-----|--------------|-------------|------------|-------|
| 1 | Side plate 2 | LN102a-05 | VLN102050 | 1 |
| 2 | Top hook | LN701a-05 | VLN701050 | 1 |
| 3 | Load pinion | LN 203-05 | VLN203050 | 1 |
| 4 | Chain guide | LN110-05 | VLN110050 | 1 |
| 5 | Side plate 1 | LN 101a-05 | VLN101050 | 1 |
| 6 | Stud bolt | LN103-05 | VLN103050 | 1 |
| 7 | Nut | NS-8 | VNS08 | 1 |
| 8 | Pawl spring | L305-05 | VL305050 | 1 |
| 9 | Brake pawl | Z304-05 | VZ304055 | 1 |
| 10 | Lock ring | SR-8 | VSR08 | 1 |
| 11 | Hub | LNA314-05 | VLN314050 | 1 |
| 12 | Brake disc | LN302-05 | VLN302050 | 2 |
| 13 | Ratchet gear | LN303-05 | VLN303050 | 1 |
| 14 | Spring | LNA315-05 | VLN315050 | 1 |
| 15 | Brake spacer | LNA313-05 | VLN313050A | 1 |
| 16 | Change gear | LNA427-05 | VLN427050 | 1 |
| 17 | Check | LN217-05 | VLN217050 | 1 |
| 18 | Handle A | LNA414Aa-05 | VLN414050A | 1 |

| No. | Description | Part no. | Order no. | Total |
|-----|-----------------|-----------|-------------|-------|
| 19 | Push spring | LNA405-05 | VL405075 | 1 |
| 20 | Push pin | L404-A | VL404075 | 1 |
| 21 | Change pawl | LNA402-08 | VL402075 | 1 |
| 22 | Handle B | LN105a-05 | VLN105050A | 1 |
| 23 | Bolt | LN115-05 | VLN115050 | 3 |
| 24 | Rubber grip | L430-15 | VL430075 | 1 |
| 25 | Bolt | LN114-05 | VLN14030 | 2 |
| 26 | Nut | NS-8 | VNS08 | 2 |
| 27 | Nut | NU-6 | VNS06 | 1 |
| 28 | Grip ring | LNA428-05 | VLN428050 | 1 |
| 29 | Washer | LN201-05 | VLN201050 | 1 |
| 30 | Nut load pinion | NS-10 | VNS-10 | 1 |
| 31 | Load chain | L820G-05 | VX-5,0 G-50 | 1 |
| 32 | Bottom hook | L709a-05 | VZ704055 | 1 |
| 33 | Safety latch | L740-05 | VZ740055 | 1 |
| 34 | Bolt load chain | L705a-05 | VZ705055 | 1 |
| 35 | Nut | NS-6 | VZ705055 | 1 |
| 36 | End ring | LN746-05 | VL746050 | 1 |

